

GDEL

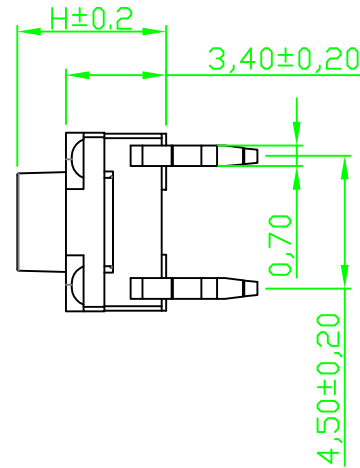
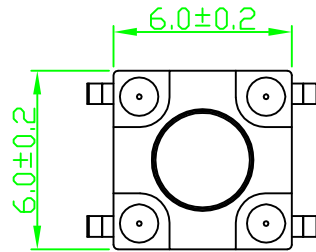
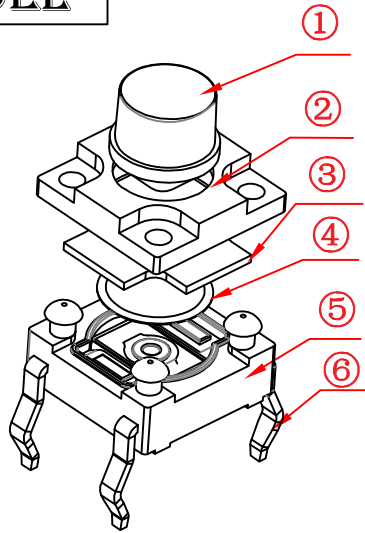

H	
4.3	4.5
5.0	5.5
6.0	5.5
7.0	7.5
8.0	8.5
9.0	9.5
10.0	

主要技术规格:

1. 额定值: 50mA DC12V
2. 接触电阻: $\leq 50m\Omega$
3. 操作力: $160 \pm 40gf \& 250 \pm 40gf$
4. 行程: $0.3 \pm 0.1mm$
5. 绝缘电阻: $\geq 100M\Omega$
6. 抗电强度: 250V 50HZ 1Min.
7. 寿命: 100,000 Cycles
8. 防水等级: IP67
9. 防银迁移: 60V, 85°C, 90%RH/60H

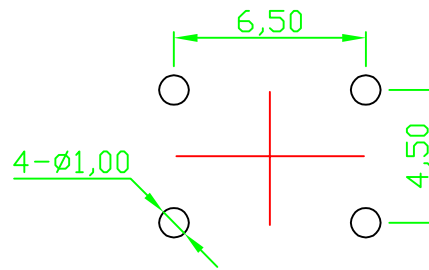
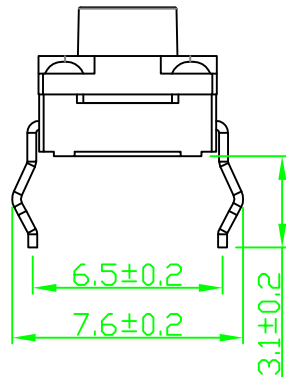

PCB. 焊接图

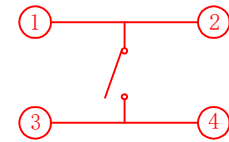

电路图

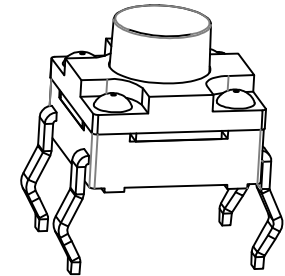

序号	部件名称	材料	备注
1	按钮	PPA	耐温280°C (黑色)
2	盖板	PPA	耐温280°C (黑色)
3	防水垫	硅胶	耐温280°C (黑色)
4	簧片	不锈钢	覆银
5	基座	PPA	耐温280°C (黑色)
6	引脚、触点	黄铜	镀银

标记	处数	更改文件号	签名	日期
设计		朱钊东		2019.10.09
审核		黄世超		2019.10.09
批准		樊剑森		2019.10.09

第一视角		一般公差	
比例		>0.5~2	± 0.10
单位	mm	>2~5	± 0.25
重量		>5~10	± 0.30
		角度	$\pm 0.5^\circ$

名称:	轻触开关
型号:	EL-6202
GDEL深圳市亿利百斯特电子有限公司	